



Pilot Scale Batch Mischer

AX5-Serie

Volumen

Modelle der AX-Serie haben ein maximales Arbeitsvolumen von bis zu 50 Litern.

Motor

750 W (1 PS) 220 Volt, einphasig (110 Volt optional), 50/60 Hz. Maximale Drehzahl 6000 U/min.

Drehzahlregelung

Stufenlose elektronische Geschwindigkeitsregelung mit integriertem Ein-/Ausschalter. Das Gerät verfügt über eine „Speedlock“-Funktion, die die erforderliche Geschwindigkeit beibehält, wenn die Produktviskosität während des Betriebs steigt oder fällt.

Ständer

Robuster „H-Rahmen“-Ständer für den Einsatz auf dem Boden oder auf der Tischplatte mit integriertem Hebe- und Senkmechanismus, der über das Touchpad an der Motoreinheit gesteuert wird.

Konstruktion

Fertig in einer robusten, leicht zu reinigenden weißen Nylonbeschichtung. Alle produktberührenden Teile sind aus 316L Edelstahl mit Ausnahme der Buchse, die aus einer Bronzelegierung oder PTFE bestehen kann.

Mischwerkzeuge

Kompatibel mit den Duplex- und Ultramix-Mischbaugruppen.



Pilot Scale Batch Mischer

AX5-Serie

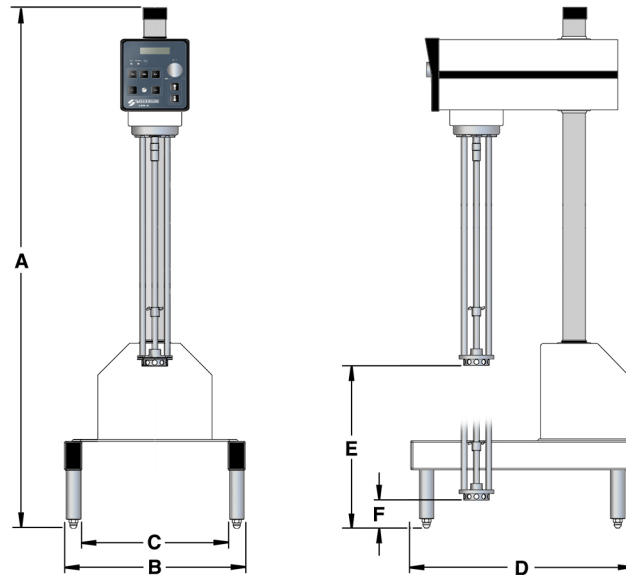

Modell	A	B	C	D	E	F
AX5	1097	413	337	490	357	60

Alle Maße sind in Zoll angegeben. Die Maßangaben sind nur ungefähre Angaben. Für Installationen dürfen nur genehmigte Zeichnungen verwendet werden. Silverston behält sich das Recht vor, Maße und Spezifikationen ohne Angaben zu ändern.